

Quality for professionals!

**Technische informatie:**

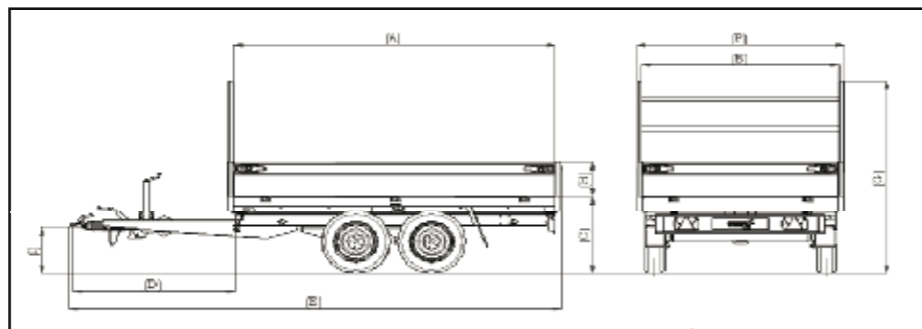

Afmetingen staan vermeld in cm, gewichten in kg.

\* Onbeladen

Afmetingen/gewichten:	K3K.27 (hand bediend)	K3.27/slede	KP3Z.27	KP3Z.35	KP3Z.35.1
Totaal draagvermogen	2700	2700	2700	3500	3500
Ledig gewicht	720	860	890	940	1150
Laadvermogen	1980	1840	1810	2560	2350
Baklengte binnenwerks (A)	301	301	331	331	401
Bakbreedte binnenwerks (B)	155	185	185	185	202
Laadvloerhoogte* (C)	75,5	75,5	71	71	71
Dissellengte (D)	150	150	135	135	135
Totale Lengte (E)	454	454	450	450	520
Totale breedte (F)	162	192	192	192	209
Totale Hoogte (incl. voorbok) (G)	187	187	182,5	182,5	182,5
Bordhoogte (H)	30	30	30	30	30
Kogelhoogte* (I)	46	46	41,5	41,5	41,5
Bandenmaat	185R14/C8	185R14/C8	195/50R13	195/50R13	195/50R13

Uw HENRA dealer:



**WWW.HENRA.NL**

Quality for professionals!



Quality for professionals!

**KIPPERS (3-ZIJDIG) | 3-SEITEN KIPPER | 3-WAY TIPPERS**



K3K.27



K3K.27



K3.27/slede



K3.27/slede



K3.27/slede



K3.27/slede



KP3Z.27



KP3Z.35



**WWW.HENRA.NL**

### Waarom kiezen voor topmerk HENRA;

1. Gelast en volbad gegalvaniseerd chassis, met de allersterkste constructie, dus geschikt voor intensief gebruik! (zie foto 1)
2. Vloerplaten 18 mm dik, met daarop een gegalvaniseerde plaat uit 1 stuk! (zie foto 2)
3. Voorrek is standaard en maar liefst 110 cm hoog! (is tevens ook achterin te plaatsen). (zie foto voorzijde)
4. Zeer degelijke spansluitingen verzonken in de zijborden (gaat geen zand etc. tussen zitten). (zie foto 4)
5. Vastbindmogelijkheden zowel binnen in randliggers (als ook buitenom d.m.v. gelaste touwhaken). (zie foto 5)
6. Alle borden zijn scharnierend en afneembaar tevens rubberstop op dissel als bescherming van scharnierend voorbord. (zie foto 6)
7. Zeer hoge hellingshoek d.m.v. 5 traps cilinder, tevens meer ruimte tussen cilinder en wegdek! (zie foto 7)
8. Alle types kiepen standaard 3-zijdig. (zie foto voorzijde)
9. Alle kippers met een slede hebben een sterk gelast UNP-profiel achter om de rijplaten in te haken. (zie foto 9)
10. Standaard voorbereid voor div. opties (evt. achteraf eenvoudig te monteren). (zie foto 10)
11. Acculader te koppelen aan bedieningsunit. (zie foto 11)

### Warum den Tophersteller HENRA wählen;

1. Das stabilste, geschweißte, tauchbadfeuerverzinkte Chassis! (Speziell für eine intensive Nutzung entwickelt). (siehe Bild 1)
2. 18 mm starker, mehrschichtig verleimter Holzboden inkl. genietet und verklebter Stahlplatte aus einem Stück! (siehe Bild 2) (Vorteil beim Befahren mit Baggern – im Gegensatz zu einem reinen Stahl- oder Aluboden).
3. 110 cm hohes und herausnehmbares H – Gestell ist Serie! (alternativ auch in die hinteren Eckrungen steckbar). (siehe Titelbild)
4. Hochwertige Spannverschlüsse versenkt in den Aluminiumbordwänden. (siehe Bild 4)
5. Anbindeösen im V- Profil versenkt innen plus Verzurrhaken unter der Kipperbrücke zur sicheren Ladungssicherung! (siehe Bild 5)
6. Standardmäßig ist die vordere Bordwand klappbar und abnehmbar! (siehe Bild 6)
7. Alle Kipper verfügen serienmäßig über einen 5-stufigen Zylinder, der einen Kippwinkel bis zu 48 Grad ermöglicht! (siehe Bild 7)
8. Alle Kipper sind serienmäßig 3 – Seiten - Kipper. (siehe Titelbild)
9. Alle Kippermodelle mit Schacht verfügen über ein starkes U-Profil am Heck, als Sicherung der optionalen Auffahrschienen! (siehe Bild 9)
10. Alle Typen sind ab Werk für die meisten Optionen vorbereitet, welches evtl. Nachrüsten erheblich erleichtert! (siehe Bild 10)
11. Die Batterien der Kipper mit Elektropumpe, können bequem über das Bedienteil geladen werden! (siehe Bild 11)

### Why choose for topbrand HENRA;

1. Welded and fully galvanised chassis with the strongest construction designed for intensive use! (see pict. 1)
2. Wooden floors 18 mm! thickness with on top of that a galvanised plate in 1 piece. (see pict. 2)
3. Removable 110 cm high! ladderrack is STANDARD and fits also in the back. (see frontside)
4. High quality very user-friendly tension locks integrated in the aluminium sides, also easy with nets. (see pict. 4)
5. Integrated deck rings inside and welded rope tracks outside to tide your load efficiently. (see pict. 5)
6. ALL sides are removable and turnable (frontside protected on the A-frame). (see pict. 6)
7. Very high tip-angle because of 5 steps cilinder, also much free space until road surface! (see pict. 7)
8. All tippers are standard constructed for 3 way tipping. (see frontside)
9. All tippers with a sledge have a very strong UNP profile welded standard in the back, to put in your ramps safely. (see pict. 9)
10. Standard prepared for different options (very easily to mount afterwards). (see pict. 10)
11. An external battery loader (option) can be plugged in the controlbox. (Recharging battery over your car is also possible as an option). (see pict. 11)

### Opties / Optionen / Options:



Achterbord boven en onder scharnierend



Achterbord boven en onder scharnierend



Vloer op 71 cm (d.m.v. 195/50R13 wielen)



Huif + zeil 180 cm hoog, 3 zijden te openen



Loofrekken 60 cm hoog



Dubbele borden



Noodhandpomp



Aluminium rijplaten 240 x 30 cm



Steunpoten draaibaar



Handpomp



Quality for professionals!